

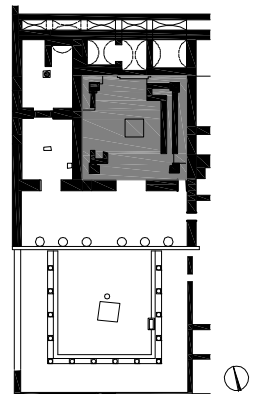

1 ›Hestiasaal‹. Westwand

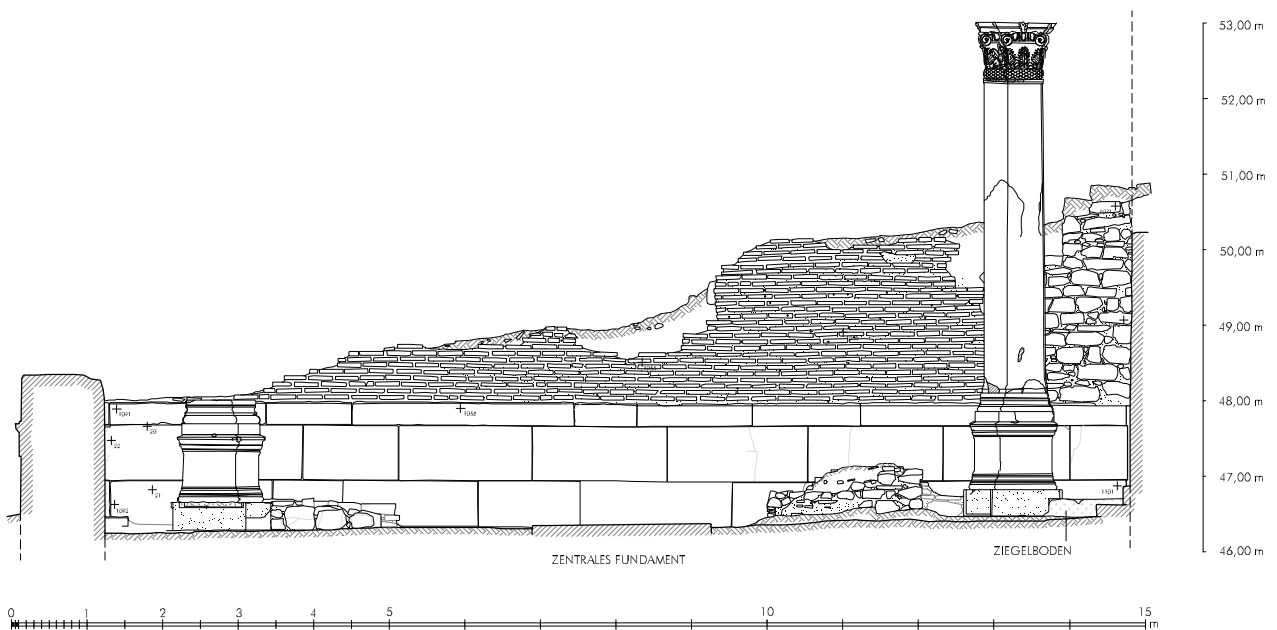

PRYTANEION  
 Hestiasaal - Nord-Süd Schnitt nach Westen  
 gezeichnet  
 P. Mayrhofer, J. Eitler  
 grafische Bearbeitung  
 L. Zabraná



2 ›Hestiasaal‹. Nord-Süd-Schnitt nach Westen (1:100)







1 ›Hestiasaal‹. Südwand

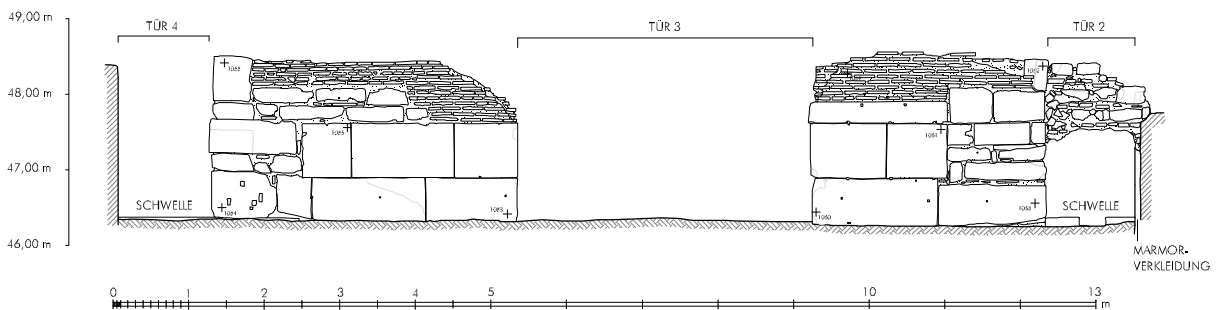
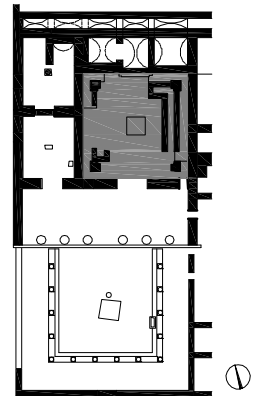

PRYTANEION  
 Hestiasaal - Südwand  
 gezeichnet  
 P. Mayrhofer  
 grafische Bearbeitung  
 L. Zabrana

2 ›Hestiasaal‹. Südwand (1:100)



1 ›Hestiasaal. Marmornes Türgewände von Tür 2



2 ›Hestiasaal. Türsturz A 30 in Laibung von Tür 2 verbaut

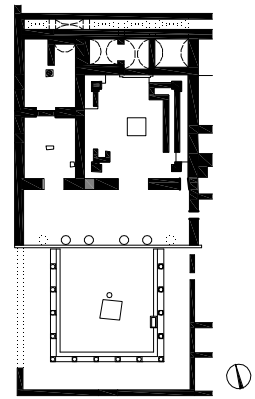
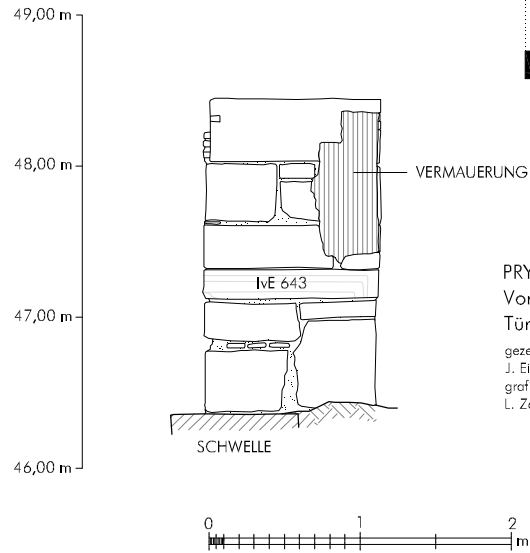

PRYTANEION  
Vorhalle - Hestiasaal,  
Tür 2, östl. Türleibung  
gezeichnet  
J. Ehler  
grafische Bearbeitung  
L. Zabrona

3 ›Hestiasaal.  
Türsturz A 30 in  
Laibung von Tür 2  
verbaut (1:50)

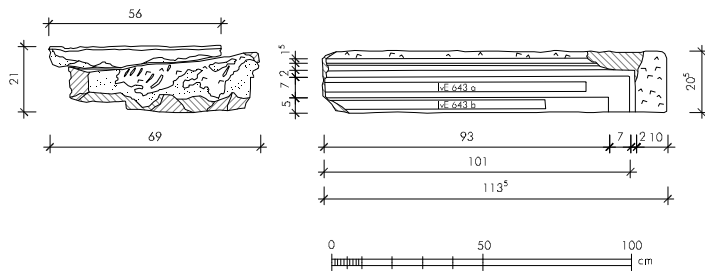

IvE 643 a: H: 3 cm, L: 86 cm  
IvE 643 b: H: 3 cm, L: 70 cm

PRYTANEION  
HESTIASAAL PR 58/07  
TÜRSTURZ

gezeichnet  
B. Stark  
grafische Bearbeitung  
L. Zabrona

4 ›Hestiasaal.  
Türsturz A 30  
(1:25)

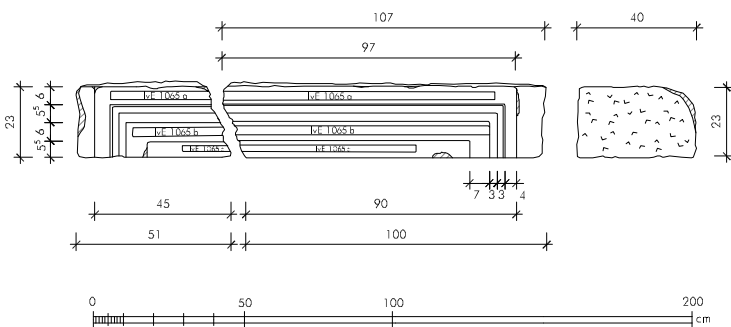

IvE 1065 a: H: 3 cm, L: 89 cm  
IvE 1065 b: H: 3 cm, L: 84 cm  
IvE 1065 c: H: 2 cm, L: 54 cm

PRYTANEION  
HESTIASAAL PR 59/07, PR 60/07  
TÜRSTURZ

gezeichnet  
B. Stark  
grafische Bearbeitung  
L. Zabrona

5 ›Hestiasaal.  
Türsturz A 31  
(1:25)



6 ›Hestiasaal. Türsturz A 31 nach Bergung





1 ›Hestiasaal‹. Westliche Türlaibung von Tür 4

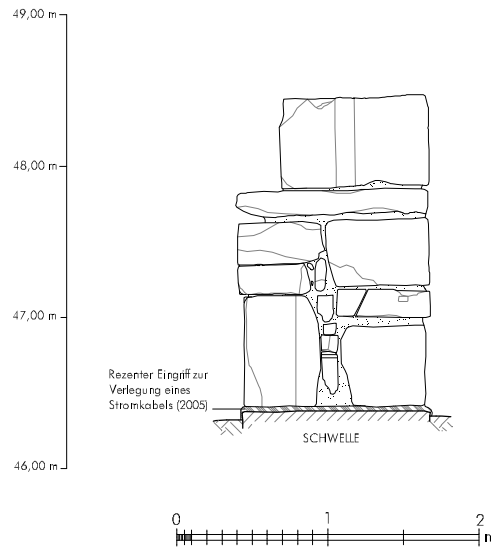

2 ›Hestiasaal‹. Westliche Türlaibung von Tür 4 (1:50)

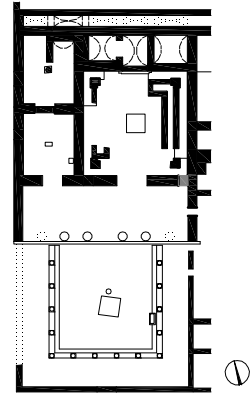

PRYTANEION  
Vorhalle - Hestiasaal,  
Tür 4, westl. Türlaibung  
gezeichnet  
J. Eitler  
grafische Bearbeitung  
L. Zabrana



3 ›Hestiasaal‹. Westliche und östliche Türlaibung von Tür 3

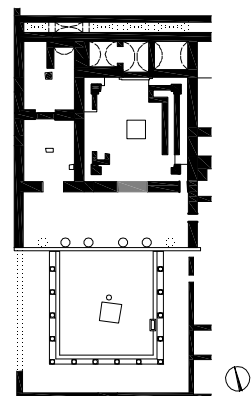
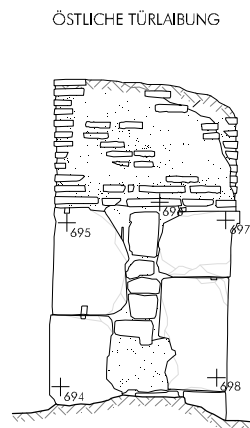
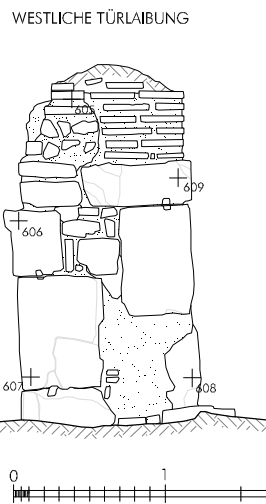

PRYTANEION  
Vorhalle - Hestiasaal,  
Tür 3, westl. und östl. Türlaibung  
gezeichnet  
J. Eitler  
grafische Bearbeitung  
L. Zabrana

4 ›Hestiasaal‹. Westliche und östliche Türlaibung von Tür 3 (1:50)



1 ›Hestiaaal‹. Ostwand

PRYTANEION  
 Hestiaaal - Nord-Süd Schnitt nach Osten  
 gezeichnet  
 P. Mayhofer, J. Eitler  
 grafische Bearbeitung  
 L. Zabrona

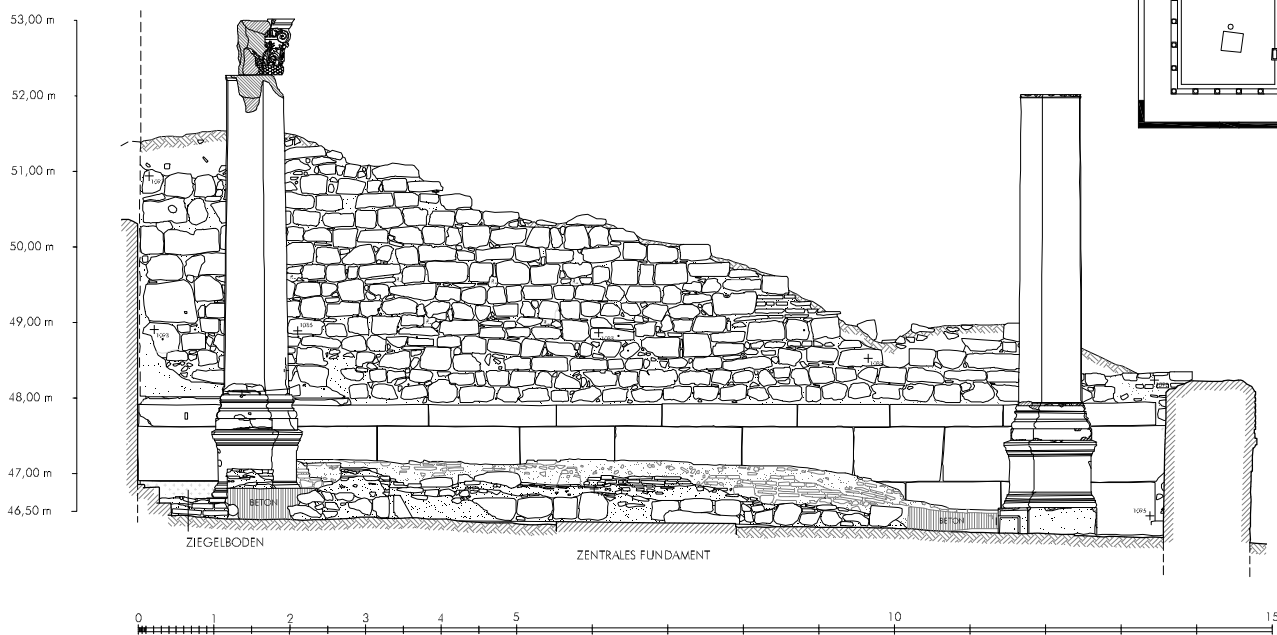
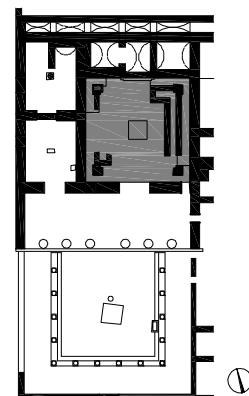

2 ›Hestiaaal‹. Nord-Süd-Schnitt nach Osten (1:100)





1 ›Hestiasaal‹. Nordostecke. Detail Gesims sowie Rest der Marmorverkleidung

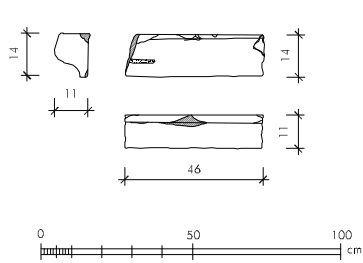

PRYTANEION  
HESTIASAAL - PR 33/03 A  
GESIMS-FRAGMENT  
gezeichnet  
N. High  
grafische Bearbeitung  
L. Zabranca

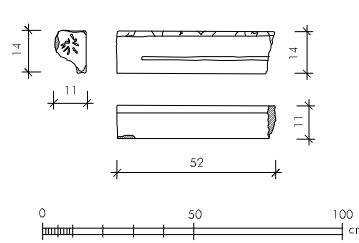

PRYTANEION  
HESTIASAAL - PR 33/03 B  
GESIMS-FRAGMENT  
gezeichnet  
N. High  
grafische Bearbeitung  
L. Zabranca

2 ›Hestiasaal‹. Fragmente des Gesimses A 26 (1:25)

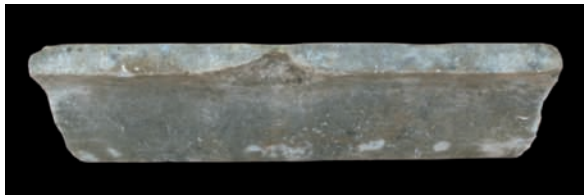

3 ›Hestiasaal‹. Fragmente des Gesimses A 26



1 ›Hestiasaal. Nordwand

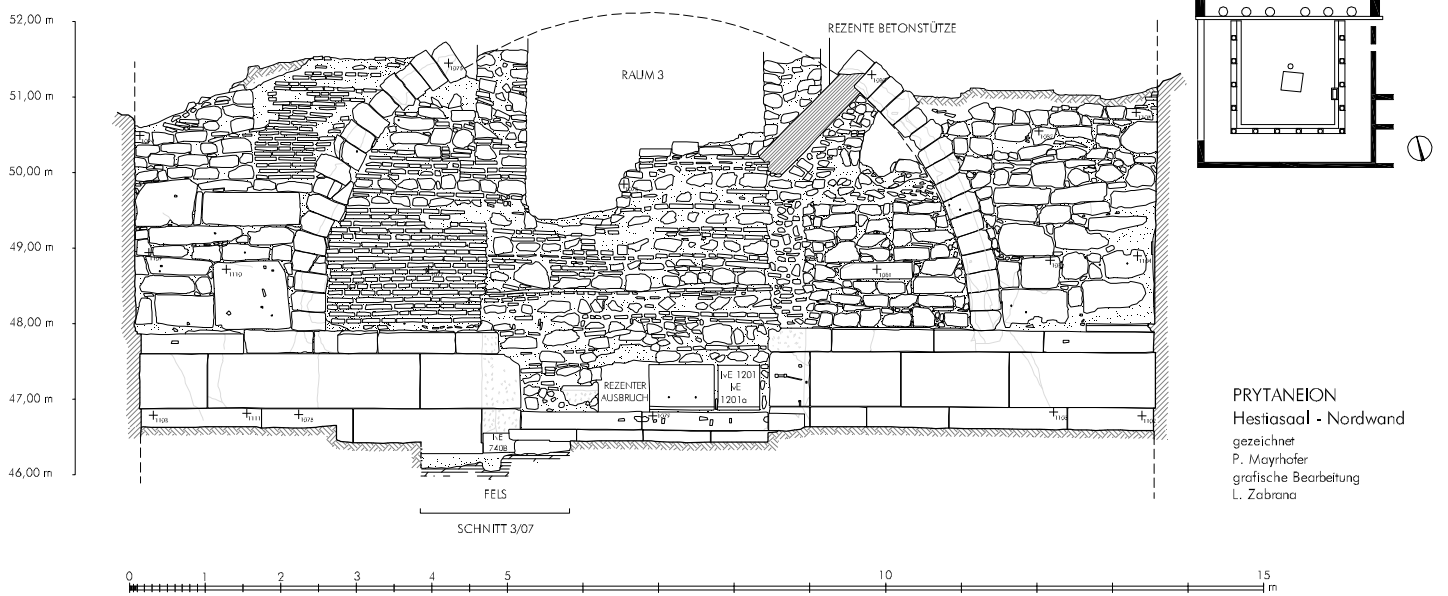

PRYTANEION  
Hestiasaal - Nordwand  
gezeichnet  
P. Mayrhofer  
grafische Bearbeitung  
L. Zabrana

2 ›Hestiasaal. Nordwand (1:100)



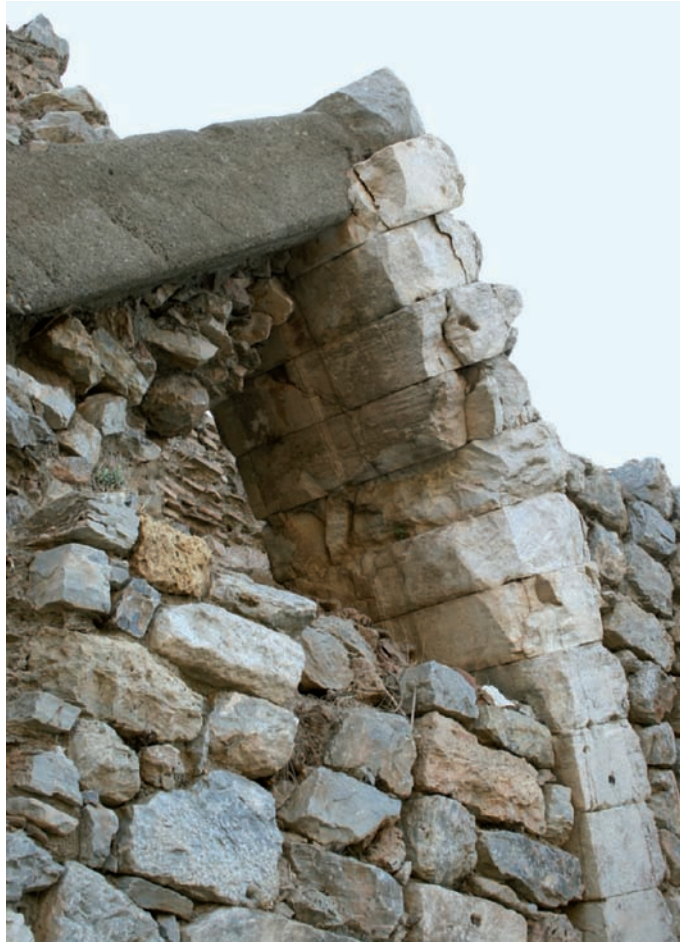

1 ›Hestiasaal‹. Nordwand. Keilsteinbogen Innenansicht



2 ›Hestiasaal‹. Nordwand. Keilsteinbogen Draufsicht





1 »Hestiasaak. Südwestlicher Säulenstuhl mit Basis A 12. 13





1 ›Hestiasaal.  
Südwestlicher Säulenstuhl mit Basis  
A 12. 13

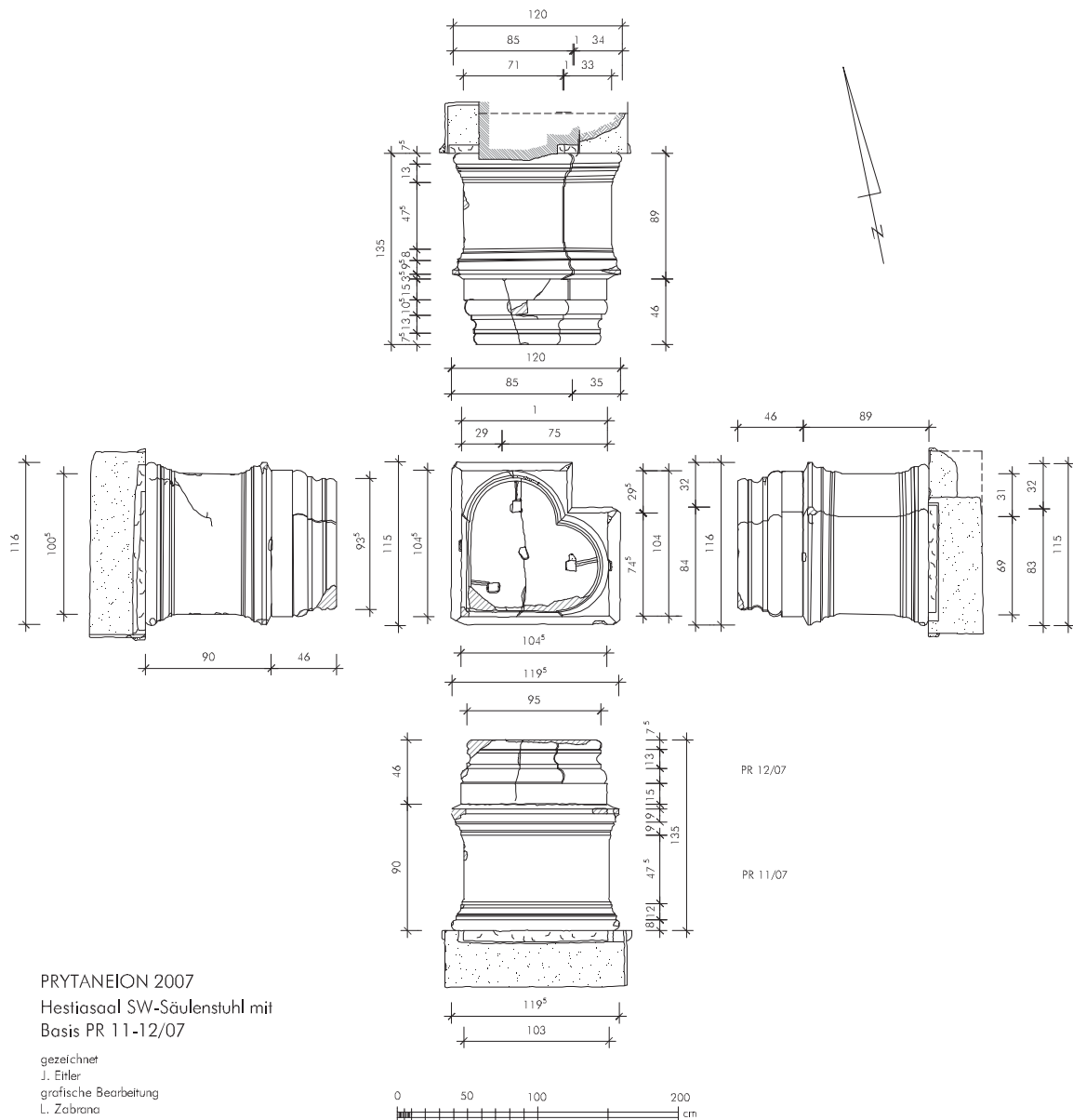

PRYTANEION 2007  
Hestiasaal SW-Säulenstuhl mit  
Basis PR 11-12/07

gezeichnet  
J. Eitler  
grafische Bearbeitung  
L. Zabrana

2 ›Hestiasaal. Südwestlicher Säulenstuhl mit Basis A 12. 13 (1:50)

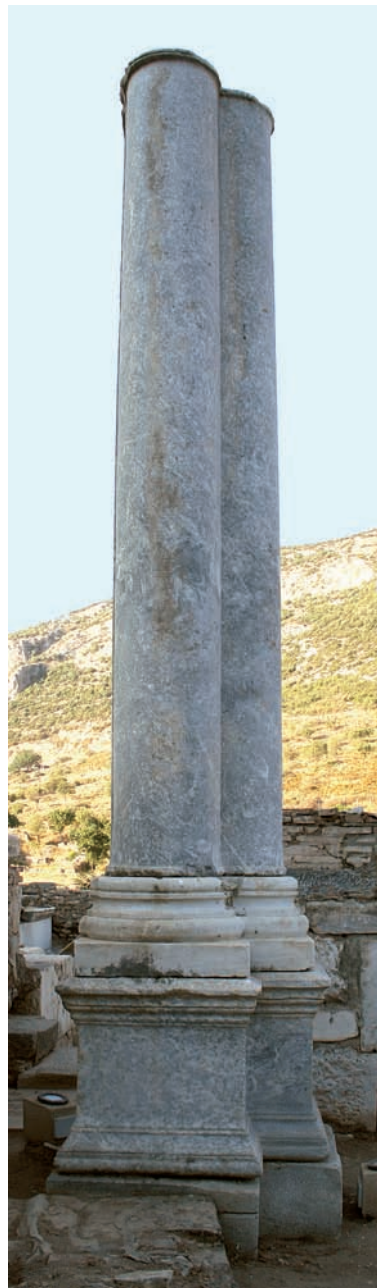

1 ›Hestiasaal‹. Südöstlicher Säulenstuhl mit Eck-Doppelhalbsäulen A 14–16



# Tafel 78

PRYTANEION  
 Hestiasaal SO- Säule PR 13-15/07  
 gezeichnet J. Eirler  
 graf. Bearbeitung L. Zabranca

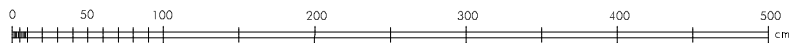
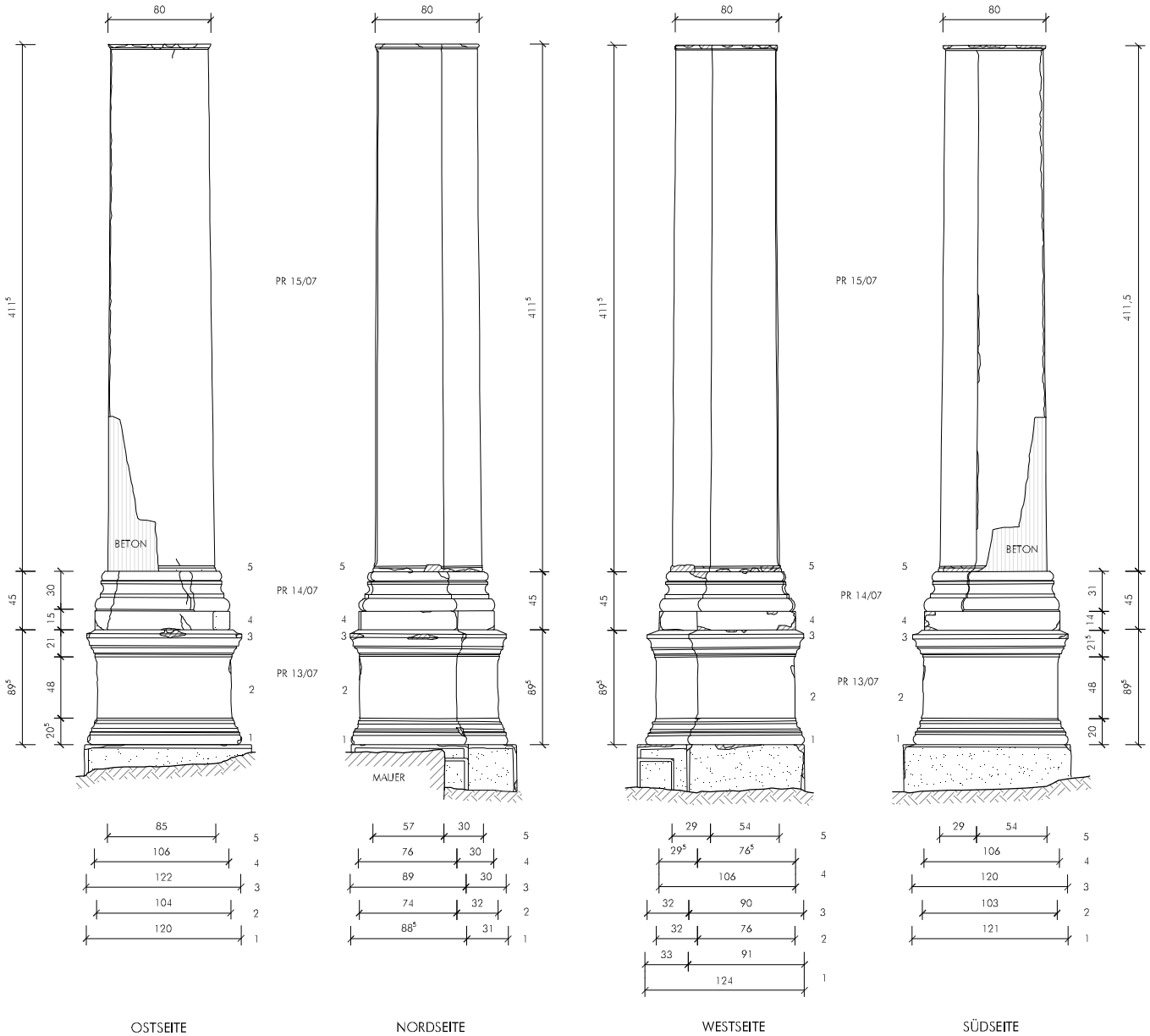
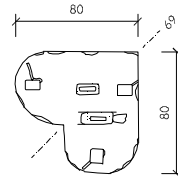

1 >Hestiasaal<. Südöstlicher Säulenstuhl mit Eck-Doppelhalbsäulen A 14-16 (1:50)



1 →Hestiasaak. Nordöstlicher Säulenstuhl mit Eck-Doppelhalbsäulen A 17–20



PRYTANEION

Hestiasaal NO- Säule PR 16-19/07

gezeichnet J. Eitler, P. Mayrhofer  
graf. Bearbeitung L. Zabrano

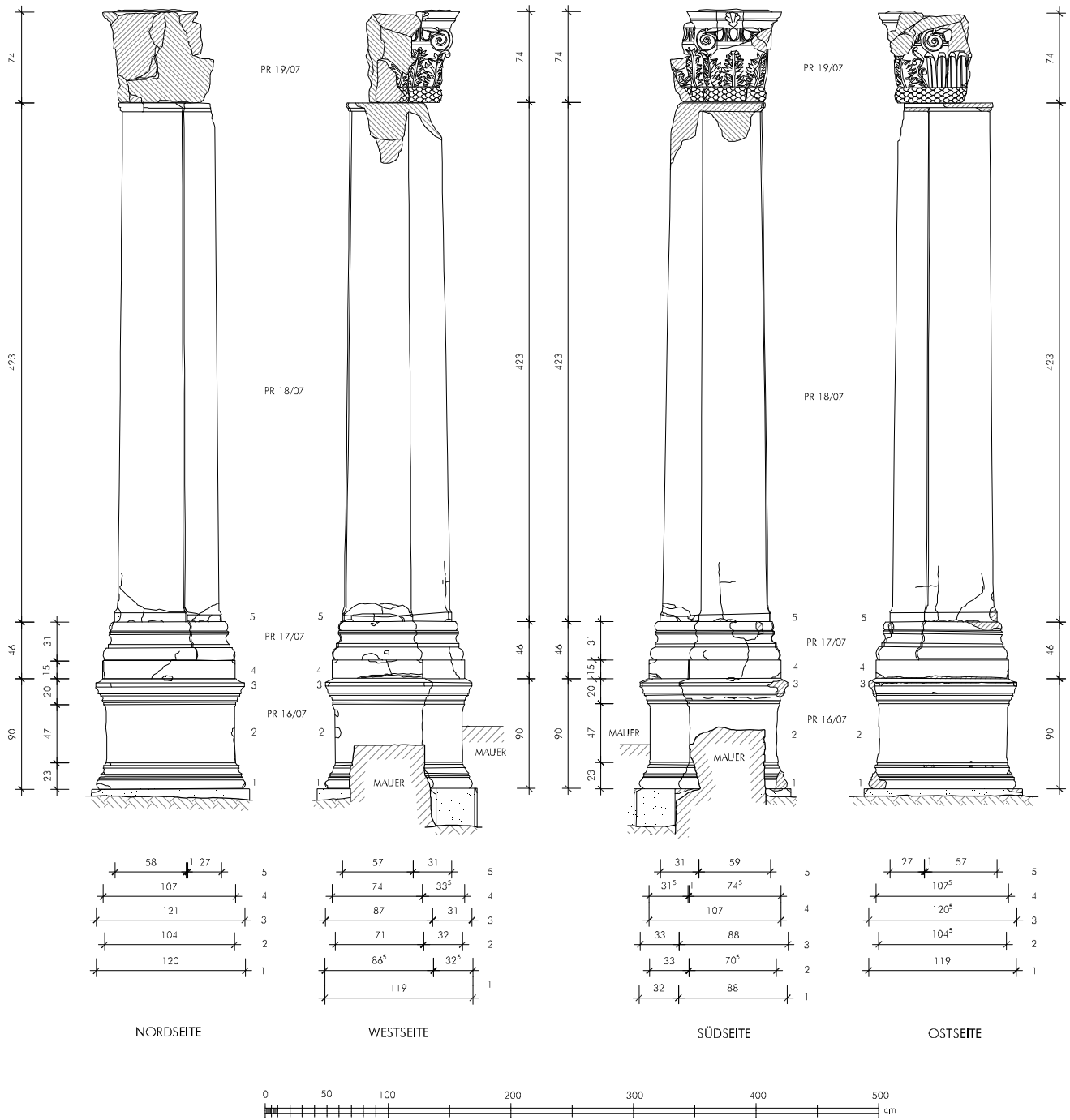

1 »Hestiasaal«. Nordöstlicher Säulenstuhl mit Eck-Doppelhalbsäulen A 17–20 (1:50)



1 »Hestiaaak. Detail Kompositkapitell A 20





1 »Hestiasaak«. Nordwestlicher Säulenstuhl mit Eck-Doppelhalbsäulen A 21–24